

Betriebsanleitung

Druckluft-Zange

48-451FS
48-451FSR
48-451FSR1

807474 A
807475 A
807475 B

Sehr geehrter Kunde,

die von Ihnen aus dem umfangreichen Programm der DEPRAG SCHULZ GMBH u. CO. gewählte Maschine ist ein Produkt aus mehr als 70 Jahren Erfahrung in der Entwicklung und Fertigung pneumatisch angetriebener Maschinen für den industriellen Einsatz.

Lesen Sie bitte diese Betriebsanleitung sorgfältig durch, damit Sie lange und sicher mit der Maschine arbeiten können.

Wenn Sie weitere Informationen benötigen, wenden Sie sich bitte an Ihren Fachberater, unsere internationalen Servicestellen oder direkt an die DEPRAG SCHULZ GMBH u. CO. Besuchen Sie auch unsere Homepage WWW.DEPRAG.COM.

Inhaltsverzeichnis

| | | |
|------|---|----|
| 1 | SICHERHEITSHINWEISE..... | 3 |
| 1.1. | Allgemeine Sicherheitshinweise | 3 |
| 1.2. | Sicherheitshinweise für Maschinen zum Abschneiden und Quetschen | 4 |
| 1.3. | Verpflichtung des Betreibers..... | 5 |
| 1.4. | Verpflichtung des Personals | 5 |
| 1.5. | Gewährleistung und Haftung | 6 |
| 1.6. | Symbolerklärungen..... | 7 |
| 1.7. | Umweltschutzvorschriften beachten | 9 |
| 2 | BESTIMMUNGSGEMÄßE VERWENDUNG | 9 |
| 3 | INSTALLATION..... | 10 |
| 4 | INBETRIEBNAHME..... | 11 |
| 5 | HANDHABUNG..... | 12 |
| 6 | DEMONTAGE – MONTAGE | 12 |
| 6.1. | Ersatzteilzeichnung..... | 13 |
| 6.2. | Ersatzteilliste..... | 14 |
| 7 | WARTUNG UND INSTANDHALTUNG | 15 |
| 7.1. | Verschleißteile | 15 |
| 8 | HILFE BEI STÖRUNGEN..... | 16 |
| 9 | LIEFERUMFANG | 16 |
| 10 | LAGERUNG | 16 |
| 11 | TECHNISCHE DATEN | 17 |
| 12 | ENTSORGUNG..... | 17 |
| 13 | KONFORMITÄTSERKLÄRUNG..... | 18 |
| 14 | SERVICESTELLEN UND AUTORISIERTE PARTNER..... | 19 |

1 Sicherheitshinweise

1.1. Allgemeine Sicherheitshinweise



Lesen Sie die Betriebsanleitung vor Beginn der Arbeit und befolgen Sie die Anweisungen beim Betrieb.

Generell ist der Betreiber der Maschine für den einwandfreien Zustand bzw. Betrieb und die Einhaltung der Sicherheitsvorschriften verantwortlich. Die Maschine ist nach dem Stand der Technik und den anerkannten sicherheitstechnischen Regeln gebaut. Dennoch können bei ihrer Verwendung Gefahren für Leib und Leben des Benutzers oder Dritter bzw. Beeinträchtigungen an der Maschine oder an anderen Sachwerten entstehen. Benutzen Sie die Maschine nur:

- für die bestimmungsgemäße Verwendung,
- in sicherheitstechnisch einwandfreiem Zustand.

Beachten Sie hierbei die technischen Daten der Maschine und die Umgebungstemperaturen. Die bestimmungsgemäße Verwendung der Maschine ist in dieser Dokumentation unter Kapitel *Bestimmungsgemäße Verwendung* beschrieben und zu beachten. Grundvoraussetzung für den sicherheitsgerechten Umgang und den störungsfreien Betrieb der Maschine ist die Kenntnis der grundlegenden Sicherheitshinweise und der Sicherheitsvorschriften. Darüber hinaus sind die für den Einsatzort geltenden Regeln und Vorschriften zur Unfallverhütung, Errichtung von elektrischen und mechanischen Anlagen sowie zur Funkentstörung zu beachten. Achten Sie bei allen Wartungs- und Reparaturarbeiten auf die Sauberkeit des Arbeitsplatzes. Während der Arbeit dürfen Sie nicht essen und rauchen. Wenn Sie eigenmächtig Veränderungen vornehmen, die über den bestimmungsgemäßen Gebrauch hinausgehen, entfällt die Gewährleistung und Haftung seitens des Herstellers.

- Die Maschinen sind bei Berührung mit elektrischen Leitungen nicht isoliert und dürfen nicht in explosionsgefährdeter Atmosphäre verwendet werden.

Beachten Sie unbedingt die Betriebsanleitung, insbesondere die Sicherheitssymbole und Sicherheitshinweise am Gerät und in der Dokumentation.

1.2. Sicherheitshinweise für Maschinen zum Abschneiden und Quetschen



- Halten Sie die Hände von der Schneid- bzw. Pressöffnung fern! Besonders bei weit öffnenden Zangeneinsätzen besteht Verletzungsgefahr.
 - Betreiben Sie die Maschine nie in Richtung auf die Bedienperson oder anderen Personen.
 - Nehmen Sie sich vor herausschleudernden Anschnitten oder Teilen besonders bei spröden Materialien in acht. Stellen Sie bei jedem Arbeitsgang den Werkzeugkopf so ein, dass diese Gefahr vermieden wird. Schutzbrille tragen!
 - Vor Ablegen der Maschine ist der Hebel zu sichern, um ein versehentliches Betätigen auszuschließen.
 - Beim Anschließen bzw. Trennen der Maschine vom Netz ist unbedingt darauf zu achten, dass der Bedienhebel nicht betätigt ist oder wird. Nach Gebrauch – vor dem Ablegen – sollte die Maschine vom Netz getrennt werden.
 - Eine Sichtkontrolle der Zangeneinsätze bezüglich starker Abnutzungserscheinungen ist vor Beginn der Arbeit notwendig, um gegebenenfalls einen Austausch vornehmen zu können (Verletzungsgefahr durch Bruch der Zangeneinsätze).
 - Trennen Sie die Maschine von der Energieversorgung, wenn Sie den Zangeneinsatz wechseln.
- 
- Die Druckluftzange sollte ausschließlich für den vorgesehenen Einsatzzweck verwendet werden. Die Belastungsgrenze durch Schneid- und Biegeversuche ermitteln zu wollen, kann zu Beschädigungen der Zange führen.
 - Der maximale Betriebsdruck (Fließdruck) darf nicht überschritten werden. Ein Druckregler sollte so eingesetzt werden, dass der Druck vor dem Erreichen der Maschine kontrolliert wird.
 - Tragen Sie keine weite Kleidung oder Schmuck. Sie können von beweglichen Teilen erfasst werden. Bei langen Haaren Haarnetz tragen.

1.3. Verpflichtung des Betreibers

Der Betreiber ist verpflichtet, nur Personen an dem Gerät arbeiten zu lassen, die:

- mit den grundlegenden Vorschriften über Arbeitssicherheit und Unfallverhütung vertraut und in die Handhabung der Maschine eingewiesen sind.
- die Sicherheits- und Warnhinweise in dieser Betriebsanleitung sowie allen anderen zu dem Gerät gehörenden Dokumentationen gelesen und verstanden haben.
- in regelmäßigen Abständen in Bezug auf sicherheitsbewusstes Arbeiten überprüft werden.

Instandhaltungs-, Wartungs- und Instandsetzungsarbeiten sind von einer ausgebildeten Fachkraft ausführen zu lassen. Störungen, welche die Sicherheit beeinträchtigen können, sind umgehend zu beseitigen.

1.4. Verpflichtung des Personals

Alle Personen, die mit Arbeiten an dem Gerät beauftragt sind, verpflichten sich stets:

- die grundlegenden Vorschriften über Arbeitssicherheit und Unfallverhütung zu beachten
- die Sicherheits- und Warnhinweise in dieser Betriebsanleitung zu lesen und zu beachten.

1.5. Gewährleistung und Haftung

Sofern nicht ausdrücklich anders vereinbart, gelten unsere „Allgemeinen Verkaufs- und Lieferbedingungen“. Gewährleistungs- und Haftungsansprüche bei Personen- und Sachschäden sind ausgeschlossen, wenn sie auf eine oder mehrere der folgenden Ursachen zurückzuführen sind:

- Nicht bestimmungsgemäße Verwendung der Maschine.
- Unsachgemäßes Montieren, Inbetriebnehmen, Bedienen und Warten der Maschine.
- Betreiben der Maschine bei defekten Sicherheitseinrichtungen oder nicht ordnungsgemäß angebrachten oder nicht funktionsfähigen Sicherheits- und Schutzvorrichtungen.
- Nichtbeachtung der Hinweise in der Betriebsanleitung bezüglich Transport, Lagerung, Montage, Inbetriebnahme, Betrieb, Wartung und Rüsten der Maschine.
- Eigenmächtige bauliche Veränderung oder Einstellung an der Maschine über den bestimmungsgemäßen Zweck hinaus.
- Mangelhafte Überwachung von Teilen, die Verschleiß unterliegen.
- Unsachgemäß durchgeführte Reparaturen, Inspektionen oder Wartungen.
- Katastrophenfälle durch Fremdkörpereinwirkung und höhere Gewalt.

1.6. Symbolerklärungen



Die Betriebsanleitung muss vor Beginn der Arbeit gelesen werden und ist beim Betrieb genau zu befolgen.



GEFAHR

Hinweis auf eine unmittelbare Gefahr für den Menschen. Kann bei Nichtbeachten zu schweren Verletzungen sogar bis zur Todesfolge führen.



Umweltgefährdende Schmier-, Kühl- oder Reinigungsmittel ordnungsgemäß entsorgen!



HINWEIS

Wichtige oder zusätzliche Informationen zum Gerät oder zur Dokumentation.



Augenschutz muss verwendet werden oder Schutzbrille muss getragen werden.



Gehörschutz muss getragen werden.



Warnung vor Handverletzungen.

Achtung, Hände weg von Stellen, die dieses Warnzeichen tragen!



Es besteht die Gefahr, dass die Hände eingequetscht, eingezogen oder anderweitig verletzt werden können.



ESD geschützter Bereich

Bauteil kann durch elektrostatische Entladungen zerstört werden.



Wartungs- und Reparaturarbeiten an hydraulischen, elektrischen und pneumatischen Ausrüstungen nur von dafür speziell ausgebildetem Personal ausführen lassen, bzw. elektrische Maschinen vom Stromnetz trennen!

Machen Sie vor Wartungs- und Reparaturarbeiten die pneumatischen und hydraulischen Ausrüstungen der Maschine drucklos!



Wechseln Sie Schlauchleitungen in vorbeugender Instandhaltung regelmäßig aus, auch wenn keine Beschädigungen zu erkennen sind! (Angaben der Hersteller beachten!)

Vor Inbetriebnahme nach Wartungs- oder Reparaturarbeiten

- prüfen Sie gelöste Schraubverbindungen auf festen Sitz
- und stellen Sie sicher, dass entfernte Behälterdeckel, Siebe oder Filter wieder eingebaut sind

Stellen Sie nach Abschluss von Wartungs- oder Reparaturarbeiten und vor der Wiederaufnahme der Produktion sicher, dass

- alle für die Ausführung der Wartungs- oder Reparaturarbeiten benötigten Materialien, Werkzeuge und sonstige Ausrüstung aus dem Arbeitsbereich des Gerätes entfernt sind
- eventuell ausgetretene Flüssigkeiten entfernt wurden
- alle Sicherheitseinrichtungen des Gerätes einwandfrei funktionieren!

1.7. Umweltschutzvorschriften beachten



Halten Sie bei allen Arbeiten mit der Maschine die gesetzlichen Pflichten zur Abfallvermeidung und ordnungsgemäßen Verwertung/Beseitigung ein.

Insbesondere bei Installations-, Reparatur- und Wartungsarbeiten dürfen wassergefährdende Stoffe wie

- Schmierfette und -öle
 - Hydrauliköle
 - Kühlmittel
 - lösungsmittelhaltige Reinigungsflüssigkeiten
- nicht den Boden belasten oder in die Kanalisation gelangen!
Diese Stoffe müssen in geeigneten Behältern aufbewahrt, transportiert, aufgefangen und entsorgt werden!

2 Bestimmungsgemäße Verwendung

DEPRAG Druckluft-Zangen werden zum Schneiden, zum Abwinkeln, zum Plombieren, zum Quetschen und zur Schellenmontage verwendet.

3 Installation

- Vor Anschluss der Maschine Druckluftleitung und Schlauch ausblasen.
- Die Schläuche dürfen keine Knickstellen aufweisen.
- Darauf achten, dass alle Leitungen genügend große Querschnitte haben und keine Drosselstellen vorhanden sind.
- Alle DEPRAG Zangen können sowohl mit ölfreier als auch mit geölter Druckluft betrieben werden (siehe Punkt Wartung und Instandhaltung). Optimale Leistung und Lebensdauer werden bei einem Ölzusatz von 1 – 2 Tropfen auf 1 m³ Luftverbrauch erzielt. Bei ölfreier Druckluft muss mit einer Leistungsminderung von bis zu 20% gerechnet werden!
- Die Zange wird angeschlossen:
 - a) für den normalen Betrieb an eine Wartungseinheit, bestehend aus Filter mit Wasserabscheider, Druckregler und Öler. Beachten Sie bei der Auswahl der Wartungseinheit den Luftverbrauch des Schraubers (siehe Technische Daten)

| Luftverbrauch | Anschlussgewinde | Bestell-Nr. |
|--------------------------------|------------------|-------------|
| 0,05 - 0,5 m ³ /min | G 1/4 | 820454 A |
| 0,15 – 1,5 m ³ /min | G 1/2 | 820455 A |
| 0,8 – 6,0 m ³ /min | G 3/4 | 821608 A |

- b) für den Einsatz mit Minimalschmierung an einen Filterregler bestehend aus Filter mit Wasserabscheider und Druckregler

| Luftverbrauch | Anschlussgewinde | Bestell-Nr. |
|--------------------------------|------------------|-------------|
| 0,05 - 0,5 m ³ /min | G 1/4 | 822408 A |
| 0,15 – 0,9 m ³ /min | G 3/8 | 826981 A |
| 0,5 – 1,5 m ³ /min | G 1/2 | 822409 A |
| 0,8 – 6,0 m ³ /min | G 3/4 | 826982 A |

in Verbindung mit einem Dosieröler (Bestell-Nr. 378077 A)

- c) für den Einsatz als Trockenläufer an einen Filterregler bestehend aus Filter mit Wasserabscheider und Druckregler.

| Luftverbrauch | Anschlussgewinde | Bestell-Nr. |
|--------------------------------|------------------|-------------|
| 0,05 - 0,5 m ³ /min | G 1/4 | 822408 A |
| 0,15 – 0,9 m ³ /min | G 3/8 | 826981 A |
| 0,5 – 1,5 m ³ /min | G 1/2 | 822409 A |
| 0,8 – 6,0 m ³ /min | G 3/4 | 826982 A |

- Überprüfen Sie den Fließdruck an der Entnahmestelle. Mit dem Druckregler muss der Fließdruck auf 6,3 bar eingestellt werden. Ein höherer Fließdruck führt zu erhöhtem Verschleiß. Bei zu niedrigem Druck wird die angegebene Presskraft nicht mehr erreicht.

Hinsichtlich der Druckluft-Qualität gem. ISO 8573-1 empfehlen wir:

| | KLASSE | RESTÖL mg/m ³ | RESTSTAUB Partikel- größe µm | max. Konzentration mg/m ³ | Drucktau- punkt °C | max. Konzentration g/m ³ |
|--------------------|--------|-----------------------------|---------------------------------------|--|-----------------------|---|
| Bei geölter Luft | 4 | 5 | 15 | 8 | +3 | 6 |
| Bei ungeölter Luft | 3 | 1 | 5 | 5 | -20 | 0,88 |

4 Inbetriebnahme



Achtung:

Die Zange startet durch Hebelventil.
Der Fließdruck darf nicht unter 5 bar liegen!



Die Wahl der richtigen Zangengröße (Kraft) hängt von verschiedenen Faktoren ab:

- a) Von der Stärke bzw. Härte und Zähigkeit des zu schneidenden Materials oder der entsprechende Verformungswiderstand des Materials.
- b) Vom Luftdruck.

Gegebenfalls muss die am Besten geeignete Zange durch Schneid- oder Klemmversuche ermittelt werden.

5 Handhabung

Die Handhabung der DEPRAG Zange ist sehr einfach. Auf sicheren Stand achten und die Zange mit beiden Händen greifen. Sobald der Hebel gedrückt wird, schließt oder öffnet sich der Zangeneinsatz und verformt das Material (abhängig vom eingebauten Zangeneinsatz). Nach dem Loslassen des Hebels wird die Zange entlüftet und ist automatisch wieder startbereit.

6 Demontage – Montage

Demontage: (siehe Ersatzteilzeichnung)



Maschine vor der Demontage von der Druckluftversorgung trennen! Nur sachkundige Mitarbeiter dürfen die Demontage und Montage durchführen.

Nach jeder Wartung ist die Einhaltung der technischen Daten zu prüfen!

Grundsätzlich nur Originalersatzteile von DEPRAG verwenden. Sie laufen sonst Gefahr, dass die Maschinenleistung nachlässt und ein größerer Wartungsaufwand erforderlich ist. Wenn fabrikatfremde Ersatzteile eingebaut werden, ist der Maschinenhersteller berechtigt, sämtliche Gewährleistungsverpflichtungen für nichtig zu erklären.

Montage:

Die Montage erfolgt sinngemäß in umgekehrter Reihenfolge zur Demontage.

6.1. Ersatzteilzeichnung

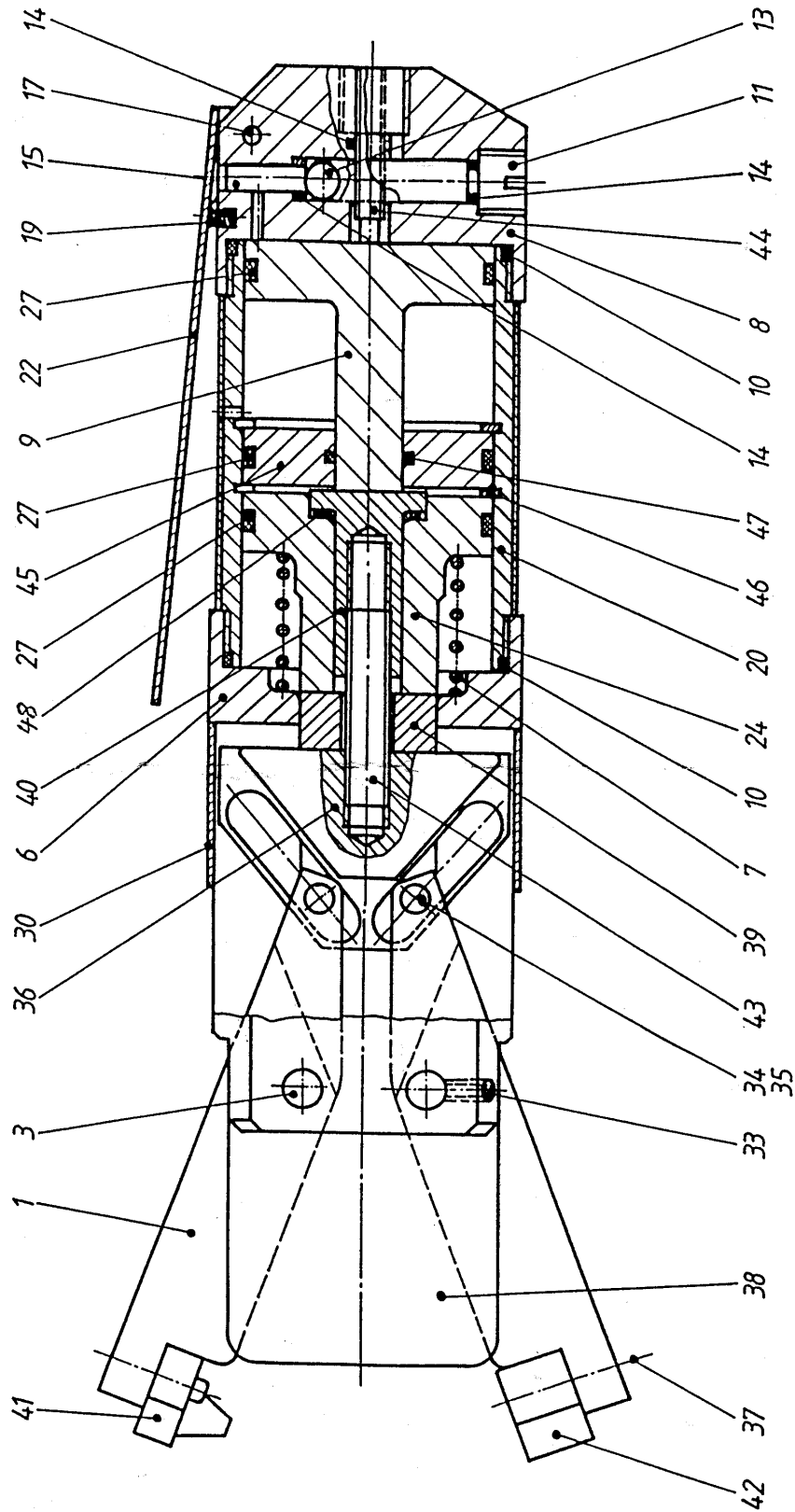

Druckluftzange wird mit Stecknippel 804273 und Steckkupplung (LW 6 mm) an Druckluftschlauch angeschlossen.

6.2. Ersatzteilliste

| Pos. | MENGE | BENENNUNG |
|------|-------|------------------------|
| 1 | 2 | Zangeneinsatzhälfte |
| 3 | 2 | Einsatzbolzen |
| 6 | 1 | Zangenkopf |
| 7 | 1 | Kolbenfeder |
| 8 | 1 | Ventilgehäuse |
| 9 | 1 | Druckkolben |
| 10 | 2 | Runddichtring |
| 11 | 1 | Gewindestopfen |
| 13 | 1 | Kugel |
| 14 | 4 | Runddichtring |
| 15 | 1 | Ventilstift |
| 17 | 1 | Ventilhebelstift |
| 20 | 1 | Zylinder |
| 22 | 1 | Ventilhebel |
| 24 | 1 | Kolben |
| 27 | 3 | Runddichtring |
| 30 | 1 | Hülse |
| 33 | 2 | Einstellschraube |
| 34 | 2 | Einsatzrolle |
| 35 | 2 | Rollenbolzen |
| 36 | 1 | Kulissenstein |
| 37 | 2 | Halteschraube |
| 38 | 2 | Seitenteil |
| 39 | 1 | Distanzbüchse |
| 40 | 1 | Gewindebüchse |
| 41 | 1 | Einsatzspitze (Dorn) |
| 42 | 1 | Einsatzspitze (Pfanne) |
| 43 | 1 | Gewindestift |
| 44 | 1 | Verstellstiftschraube |
| 45 | 1 | Zylinderdeckel |
| 46 | 2 | Sicherungsring |
| 47 | 2 | Runddichtring |

7 Wartung und Instandhaltung

Inspektion und Wartung können vom Bediener durchgeführt werden, Demontage und Montage der DEPRAG Zangen sind nur von sachkundigen Mitarbeitern durchzuführen. Fehlerhafte Montage kann zu Unfallgefahren für den Bediener und zu Beschädigungen der Maschine führen.

Druckluftmaschinen benötigen im Allgemeinen wenig Wartung. Bei Beachtung folgender Regeln wird die Maschine die erwartete hohe Lebensdauer erreichen und eine stets hohe Betriebssicherheit aufweisen.

- Regelmäßige Überprüfung der Maschine auf äußere Schäden.
- Regelmäßige Überprüfung des Druckluftfilters, des Ölers und der Einstellung des Ölers, sofern nicht ölfrei betrieben. Wir empfehlen nur von uns freigegebene Schmiermittel zu verwenden, z.B. Spezialöl DEPRAGOL, Best.-Nr. 790081 E (250 cm³).
- Nach einer Reinigung müssen die bewegenden Teile (wie Kolben) vor dem Zusammenbau mit Wälzlagerfett, Best.-Nr. 807293 (100 g), geschmiert werden.
- Nach dem Zusammenbau in den Lufteinlass ca. 2 - 3 Tropfen DEPRAGOL einfüllen.
- Bei normalen Betrieb wird alle 12 Monate (Einschichtbetrieb) eine Inspektion und Reinigung empfohlen.
- Bei ölfreiem Betrieb wird alle 6 Monate (Einschichtbetrieb) eine Inspektion und Reinigung empfohlen.
- Verschlissenen oder beschädigten Zangensatz sofort auswechseln. Beschädigte oder gebrochene Zangensätze können Unfälle verursachen.
- Bei Störungen empfehlen wir, die Maschine einzuschicken.

7.1. Verschleißteile

- Kolben
- Zangeneinsatz

8 Hilfe bei Störungen

Im Falle des Auftretens von Störungen sind die in dieser Technischen Dokumentation enthaltenen Anweisungen hinsichtlich ihrer Einhaltung zu überprüfen und erforderlichenfalls eine entsprechende Einstellung vorzunehmen.

In nachfolgender Tabelle sind mögliche Störungen und Ursachen aufgeführt:

| FEHLER | URSACHE | FEHLERBEHEBUNG |
|----------------------|---|---|
| Zange startet nicht | Keine Druckluft, Absperrhahn geschlossen | Absperrhahn öffnen |
| Ungenügende Leistung | Betriebsdruck zu gering | Mindestfließdruck 6,3 bar für max. Leistung |
| | Drosselstelle in der Druckleitung | Verengung beseitigen |
| | Zu kleiner Schlauchquerschnitt | Vorgeschriebene Schlauchweite verwenden |
| | Zangensatz verschlissen | Zangensatz austauschen |
| | Kolben verschlissen | Kolben austauschen |

Im Bedarfsfall bitten wir Sie die Maschine einzuschicken.

9 Lieferumfang

Der Lieferumfang ist auf Vollständigkeit zu prüfen.

| MENGE | BEZEICHNUNG | BEST.-NR. |
|--------------|--------------------|----------------------|
| 1 | Betriebsanleitung | 010508 |
| 1 | Zange | 807474 A, 807475 A/B |

10 Lagerung

Bewahren Sie unbenutzte Maschinen in einem trockenen, geschlossenen Raum auf.

11 Technische Daten

Hersteller DEPRAG SCHULZ GMBH u. CO.
Adresse Kurfürstenring 12 - 18 Postfach 1352
D-92224 Amberg D-92203 Amberg
Telefon 09621/371-0
Fax 09621/371-120

Technische Daten:

| TYP: | 48-451FS | 48-451FSR | 48-451FSR1 |
|---|-----------------|------------------|-------------------|
| Best.-Nr. | 807474 A | 807475 A | 807475 B |
| Grundstellung | offen | geschlossen | geschlossen |
| Schellenbreite (mm) | 12 - 16 | | |
| Maulweite, einstellbar (mm) | 28 – 64 | | |
| Zangeneinsatz, eingebaut | ja | | |
| Einsatzspitzen schwenkbar bis (Grad) | 80 | | |
| Pressdruck (N) | 4000 | | |
| Länge, mit Zangeneinsatz (mm) | 250 | | |
| Durchmesser (mm) | 55 | | |
| Gewicht, mit Zangeneinsatz (kg) | 1,1 | | |
| Luftverbrauch/Schnitt (l) | 0,64 | | |
| Schlauchweite (mm) | LW 6 | | |
| Betriebsdruck (Fließdruck) (bar) | 6,3 | | |

12 Entsorgung

Demontieren Sie die Maschine für die erforderliche Entsorgung komplett. Trennen Sie die Materialien nach den örtlichen und umwelttechnischen Vorschriften.



Entsorgen Sie das Altöl umweltgerecht, um Umweltschäden zu vermeiden.

13 Konformitätserklärung

EG-Konformitätserklärung im Sinne der EG-Maschinenrichtlinie 98/37/EG, Anhang IIA

Hiermit erklären wir,

DEPRAG SCHULZ GMBH u. CO.

Kurfürstenring 12 - 18

D-92224 Amberg

09621/371-0

09621/371-120

Postfach 1352

D-92203 Amberg

dass die Bauart
der Zange

48-451FS
48-451FSR
48-451FSR1

folgenden einschlägigen Bestimmungen entspricht:

- EG-Maschinenrichtlinie in der Fassung 98/37/EG, Anh.I Nr.1 und Nr.2.2

Angewendete Normen

- EN 292

Amberg, den 18.10.2005

Dipl.-Ing. (FH) A. Lanig
Konstruktionsleiter

14 Servicestellen und autorisierte Partner

ARGENTINIEN

ERIN s.a.

Av. Constituyentes 5751
RA-1431 Buenos Aires
Tel./Fax: +54 (0) 11 / 4573.1313

AUSTRALIEN

De Rossi Industrial Pty. Ltd.

Unit 1 – 2 / 600 Liverpool Road
Strathfield South, N.S.W. 2136
Tel.: +61 (0)2 / 8732.7200
Fax: +61 (0)2 / 8732.7299
e-mail: sales@derossi.com.au

BELGIEN

Aijkens en Zumpolle B.V.

Postbus 29
NL-5306 ZG
Brakel/Niederlande
Tel.: +31 (0)4 18 / 67 18 16
Fax: +31 (0)4 18 / 67 32 17
Internet: <http://www.zumpolle.net>
e-mail: info@zumpolle.net

BRASILIEN

METALFEMA Ltda.

Rua Saõ Pedro, 786
Saõ Leopoldo – RS –
BRAZIL
ZIP 93.010-260
Tel.: +55 (0) 51 / 3592.4050
Fax: +55 (0) 51 / 3590.1856
e-mail: mtfma@zaz.com.br

CHINA, SUZHOU

DEPRAG China

DEPRAG Assembly Technologies
(Suzhou) Co.Ltd.
No. 5, Xinghan St, Blk. A#06-16
Suzhou 215021, P.R. China
Tel.: +86 (0) 512 – 6767 – 1180 – 100
Fax: +86 (0) 512 – 6767 – 1190
Internet: www.deprag.com.cn
e-mail: biz@deprag.com.cn
e-mail: d.hua@deprag.com.cn

DÄNEMARK

DEPRAG Scandinavia AB

Gap Sundins väg 3
SE-63346 Eskilstuna
Tel.: +45 (0) 98 57 22 50
Fax: +45 (0) 98 57 22 53
Internet: <http://www.deprag.com>
e-mail: keld.branner@get2net.dk

DEUTSCHLAND

Werk Amberg

Kurfürstenring 12-18,
D-92224 Amberg
Postfach 1352,
D-92203 Amberg
Tel.: +49 (0) 9621 / 3 71-3 71
Fax: +49 (0) 9621 / 3 71-1 20
Internet: <http://www.deprag.com>
e-mail: info@deprag.de

ESTLAND

Pneumacon OY

Läkkisepäntie 4
FI-00620 Helsinki
Tel.: +358 (0) 9 / 7288.160
Fax: +358 (0) 9 / 7288.1610
Internet: <http://www.pneumacon.fi>
e-mail: info@pneumacon.fi
e-mail: harri.lindroos@pneumacon.fi

FINNLAND

Pneumacon OY

Läkkisepäntie 4
FI-00620 Helsinki
Tel.: +358 (0) 9 / 7288.160
Fax: +358 (0) 9 / 7288.1610
Internet: <http://www.pneumacon.fi>
e-mail: info@pneumacon.fi
e-mail: harri.lindroos@pneumacon.fi

FRANKREICH

DEPRAG S.A.R.L.

30 Z.I. du Ried
F-67590 SCHWEIGHOUSE sur Moder
Tel.: +33 388 / 06.14.17
Fax: +33 388 / 93.01.08
e-mail: depragfrance@evc.net

GRIECHENLAND

D. Panayotidis – J. Tsatsis s.a.

6 Pireos Street – Moschaton-
Athen
Tel.: +30 (0) 1 / 4810.817-8-9
Fax: +30 (0) 1 / 482 96 73

GROSSBRITANNIEN

DEPRAG Limited

Holly Farm Business Park
Honiley, Kenilworth
Warwickshire CV8 1NP
Tel.: +44 (0) 1926 485480
Fax: +44 (0) 1926 485481
Internet: www.deprag.co.uk
e-mail: m.searle@deprag.co.uk

INDIEN

LEAPTECH Corporation

812 Cosmos, Sector – 11
CBD Belapur
New Mumbai - 400 614
Tel.: +91 / 22 / 2756.2822/2849
Fax: +91 / 22 / 2756.2881
Internet: www.leaptechcorp.com
e-mail: leaptech@vsnl.net

DELHI office:

C-332, Sector – 10
Noida – 201 301
Tel.: +91 / 120 / 253.1393
Fax: +91 / 120 / 253.1060

BANGALORE office:

53, Anchor
Suddagundapalaya
C.V. Raman Nagar
Bangalore – 560 093
e-mail: leaptechbg@vsnl.net

IRAN

FARA SANAT Co.

No. 117, Abzar & Yaragh passage
Postcode 1136748173
Tehran
Tel.: +98 (0) 21 / 673.2918 / 670.6340
Fax: +98 (0) 21 / 673.4757

NACCARSON AIR TOOLS Co., Ltd.

Azadi Ave. No. 625
IR-Tehran 14 588
Tel.: +98 (0) 21 / 66006602 + 66015656
Fax: +98 (0) 21 / 66009451

IRLAND

Production Equipment Ltd.

Riverside Commercial Estate
IRL-Galway
Tel.: +353 (0) 91 / 745 100
Fax: +353 (0) 91 / 751 299
e-mail: sales@productionequipment.ie

ITALIEN

DREX PALLOTTI S.r.l.

Via A. Manzoni, 19
I-20090 Vimodrone/Mi
Tel.: +39 02 / 2740 0561 + 0569
Fax: +39 02 / 2740 0607
e-mail: pallotti@drex.com

ATAX S.r.l.

Via Carolina Romani, 23
I-20091 Bresso/Mi
Tel.: +39 02/ 61.03.48.61
Fax: +39 02/ 61.03.48.60
Internet: www.atax.it
e-mail: info@atax.it

JAPAN

NIPPON GESCO Ltd.

P.O. Box 255 Kyobashi Tokyo
Ginza Matsuyoshi Bldg.
17 – 8, 7-Chome, Ginza,
Chuo-Ku, Tokyo
Tel.: +81 (0) 3 / 3542.2400
Fax: +81 (0) 3 / 3542.2420
e-mail: mail@gesco.co.jp

KOREA (Süd)

Handwerkzeuge

DONG WON POWER-TECH. INC.

108-10 Moonjung-Dong
Songpa-Ku
Seoul, Korea
Tel.: +82 (0) 2 / 409.1344
Fax: +82 (0) 2 / 409.1345
e-mail: kilpyungdw@dreamwiz.com

Schraubtechnik

Fatec Co.Ltd.

#717 LG Palace B/D
165-8 Dongkyo-dong
Mapo-gu Seoul,
Korea
Tel.: +82 (0) 2 / 2 688.2152
Fax: +82 (0) 2 / 2 688.2893
e-mail: fatec@chollian.net
e-mail: fatec@fatec.co.kr

KROATIEN

SM AUTOMATIKA D.O.O

Trg i. Kukuljevicova 6
HR-10090 Zagreb
Tel.: +385(0)13 89 41 79
Fax: +385(0)13 87 89 78
Internet: <http://www.sm-automatika.hr>
e-mail: info@sm-automatika.hr

LITAUEN

HIDROTEKA

P.O. Box 572
LT-3028 KAUNAS
Tel.: +370 (0) 37 / 352195
Fax: +370 (0) 37 / 351952
e-mail: hidroteka@hidroteka.lt

LUXEMBURG

Comptoir Technique et Industriel

321, Route d'Arlon
L-8011 Strassen
Penang, MALAYSIA
Tel.: +352 / 31 31 40
Fax: +352 / 31 31 95

MALAYSIA

FI INNOVATION ENTERPRISE

175, MK D Jalan Bahru
Balik Pulau 11000
Penang, MALAYSIA
Tel.: +60/13/ 449.0386 / +60/16/ 403.6797
Fax: +60/4/ 866.0785
e-mail: farisfi@tm.net.my

NIEDERLANDE

Zumpolle B.V.

Postbus 29
NL-5306 ZG
Brakel/Niederlande
Tel.: +31 (0) 4 18 / 67 18 16
Fax: +31 (0) 4 18 / 67 32 17
Internet: <http://www.zumpolle.net>
e-mail: info@zumpolle.net

NORWEGEN

Deprag Scandinavia AB

Gap Sundins väg 3
SE-63346 Eskilstuna
Universal Import
Tel.: +47 (0) 2 / 2681.530
Fax: +47 (0) 2 / 2199.127

ÖSTERREICH

Amersin Olschinsky GmbH

Kastnerwiese 1
A-2441 Mitterndorf a.d. Fischa
Tel.: +43 (0)1 / 8 69 87 66
Fax: +43 (0)1 / 8 65 16 97
Internet: <http://www.amersin.at>
e-mail: information@amersin.at

POLEN

ELKREM SPOLKA Z O.O.

ul. Wielki Row 40B
87-100 Torun
Tel. +48 / 56 / 662.3881
FAX +48 / 56 / 662.3882
e-mail: elkrem@to.onet.pl

PORTUGAL

Anibal Pires Lda.

A.P. 23
E.N. 1 – Mourisca do Vouga
P-3750 TROFA AGD
Tel.: +351 (0) 234 / 646.820
Fax: +351 (0) 234 / 646.815
Internet: <http://www.anibalpires.pt>
e-mail: anibalpires@mail.telepac.pt

SCHWEDEN

DEPRAG Scandinavia AB

Gap Sundins Väg 3
S-633 46 Eskilstuna
Tel.: +46 (0) 16-12 61 10
Fax: +46 (0) 16-13 31 88
Internet: <http://www.deprag.se>
e-mail: info@deprag.se

SCHWEIZ

LIMATEC Automation AG

Burgunderstr. 13
CH-4562 Biberist
Tel.: +41 (0) 32 / 6542900
Fax: +41 (0) 32 / 6542901
Internet: <http://www.limatec.ch>
e-mail: office@limatec.ch

SINGAPUR

Testel Systems Pte Ltd

1200 Depot Road # 04-07/09
Singapore 109675
Tel.: +65 / 6271-3688
Fax: +65 / 6271-8866
Internet: <http://www.testel.com.sg>
e-mail: sunny@testel.com.sg

SLOWENIEN

MB-NAKLO D.O.O.

Toma Zupana 16
SLO-4202 NAKLO
Tel.: +386 (0) 4 / 277 17 00
Fax: +386 (0) 4 / 277 17 17
e-mail: mb-naklo@siol.net

SPANIEN

ALCOTAN SISTEMAS S.A.

pº de la Direccion, nmro. 95,
local
E-28039 Madrid
Tel.: +34 91 / 311.17.84 + 311.18.01
Fax: +34 91 / 311.60.53
e-mail: alcotansis@jazzfree.com

BARCELONA office:

Passeig de la Mare de Déu del
Coll, 122-124
E-08023 Barcelona
Tel.: +34 93 / 2 85 50 34

TAIWAN

I HEN MACHINE Co.Ltd.

6F-9, No. 12, Lane 609, Sec. 5
Chung-Hsin Road,
San-Chung City
241 Taipei Hsen
Tel.: +886 (0) 2 / 2999.6766
Fax: +886 (0) 2 / 2999.6236

TSCHECHIEN/SLOWAKEI

DEPRAG CZ a.s.

ul. T.G. Masaryka 113
CZ -50781 Lázně Bělohrad
Tel.: +420 (0) 4 93 / 79 24 11
Fax: +420 (0) 4 93 / 79 25 12
Internet: <http://www.deprag.com>
e-mail: info@deprag.cz

TÜRKEI

MEKA AUTOMOTIVE ASSEMBLY EQUIPMENTS

Dicle Caddesi, Tunca Sokak No : 6
Beysukent - Beytepe - Ankara -
TURKEY
Tel.: +90 / 312 / 236 2558
Tel.: +90 / 312 / 236 2559
Fax: +90 / 312 / 236 0991
Internet: www.me-ka-assembly.com
e-mail: melih@me-ka-assembly.com

UNGARN

ADLER '91

Export/Import Kereskedelmi
Takarék u. 18/B
H-8800 Nagykanyizsa
Tel./Fax: +36 (0) 93 / 314 633
e-mail: adler91adlovits@chello.hu

Nóniusz Tool Trading House Ltd.

Köbányai út. 47/6
H-1101 Budapest
Tel.: +36 (0) 1 / 260 030 30
Fax: +36 (0) 1 / 260 060 83
Internet: <http://www.noniusz.hu>
e-mail: noniusz@noniusz.hu

USA, MEXIKO, KANADA

DEPRAG INC.

645 Hembry St. / P.O. Box 1554
Lewisville, TX 75057-4726
Tel.: +1 / 972 / 221 – 8731
Fax: +1 / 972 / 221 – 8163
Toll Free: (800) 4 DEPRAG
Internet: <http://www.deprag.com>
e-mail: deprag@depragusa.com

VENEZUELA

Suministros Tecnicos SUMTEC C.A.

Av. Francisco de Miranda, Centro Plaza
Torre C, Piso 16, Oficina C16 A-B
Urb. Los Palos Grandes
Caracas 1060
Tel.: +58 (0) 212 – 28 56 41 0
Fax: +58 (0) 212 – 28 51 94 7

DEPRAG

DEPRAG SCHULZ GMBH u. CO.

Postfach 1352, D-92203 Amberg

Kurfürstenring 12-18, D-92224 Amberg

(09621) 371-0

Fax (09621) 371-120

Internet: <http://www.deprag.com>

e-mail: info@deprag.de



ZERTIFIZIERT NACH DIN EN ISO 9001

Okt-05 Änderungen vorbehalten / Technical alterations reserved